

Notice d'utilisation et d'installation

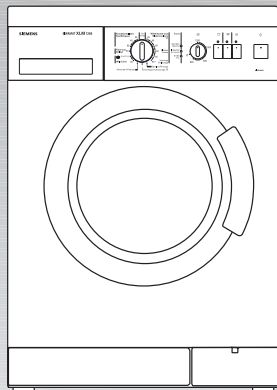

SIWAMAT
XLM 1260
XLM 1160
XLM 1060

Sommaire

Notice d'utilisation

Généralités	4
Informations sur la mise au rebut	5
Consignes de sécurité	6
Respect de l'environnement / Economies	7
Présentation de votre lave-linge	8
Avant le premier lavage	10
Préparation du linge	11
Tri du linge	12
Introduction du linge	15
Produits lessiviels et d'entretien	16
Programmes et fonctions	18
Laver	22
Une fois le programme exécuté	24
Applications particulières	25
Nettoyage et entretien	27
Remédier soi-même aux petites pannes	31
Service après-vente	35
Chiffres de consommation	36
Installation, branchement et transport	37

Notice d'installation

Généralités

En achetant ce nouveau lave-linge, vous venez d'opter pour un appareil électroménager moderne et de haute qualité.

Votre lave-linge se distingue par une consommation économique d'énergie, d'eau et de produit lessiviel.

Chaque lave-linge quittant notre usine a préalablement subi un contrôle fonctionnel soigné confirmant l'impeccabilité de son état. Notre service après-vente, en particulier pendant l'installation de l'appareil, se tient volontiers à votre disposition.

Notre site internet contient des informations supplémentaires et tout un choix de nos produits:
<http://www.siemens.-international.com>

Veillez lire les présentes notice d'installation et d'utilisation, ainsi que toutes les autres informations accompagnant ce lave-linge, et agissez conformément à leur contenu.

Les présentes notices d'utilisation et d'installation décrivent différents modèles. Les différences sont décrites aux endroits correspondants.

Rangez soigneusement ces documents en vue d'une réutilisation future ou si l'appareil doit changer de propriétaire.

Informations sur la mise au rebut

Elimination de l'emballage

Avant de vous parvenir, cet appareil a été conditionné dans un emballage protecteur. Tous les matériaux composant l'emballage sont écologiques et recyclables. Aidez-nous et éliminez l'emballage en respectant l'environnement.

Consultez votre revendeur ou l'administration municipale pour connaître les meilleurs moyens d'éliminer l'emballage.

⚠ Risque d'étouffement !

Eloignez les enfants de tout emballage et parties de l'emballage. Les feuilles en plastique et les cartons pliants comportent un risque d'étouffement.

Mise au rebut de l'ancien appareil

Les appareils usagés ne sont pas des déchets sans valeur. Leur élimination dans le respect de l'environnement permet d'en récupérer de précieuses matières premières.

⚠ Danger de mort !

Une fois que l'ancien appareil a fini de servir, débranchez sa fiche mâle de la prise de courant. Sectionnez son cordon d'alimentation puis jetez-le séparément avec la fiche mâle.

Détruisez la fermeture du hublot. Vous empêcherez ainsi que des enfants ne s'enferment dans le tambour et risquent leur vie.

Consignes de sécurité

- ❑ Votre lave-linge est destiné :
 - à ne servir qu'à des applications domestiques,
 - au lavage dans un bain lessiviel de textiles lavables en machine,
 - à fonctionner avec de l'eau potable froide additionnée de produits lessiviels et d'entretien utilisables en lave-linge.
- ❑ Ne laissez jamais les enfants jouer sans surveillance près de la machine.
- ❑ Eloignez les animaux domestiques de l'appareil.
- ❑ Lorsque vous branchez/débranchez la fiche mâle dans/hors de la prise de courant, veillez à ne jamais avoir les mains mouillées.
- ❑ Pour débrancher la fiche mâle de la prise de courant, ne tirez jamais sur le cordon d'alimentation, saisissez toujours la fiche mâle par sa surface de préhension.
- ❑ Lorsque vous lavez à haute température, ne touchez pas le hublot.
- ❑ Prudence lorsque vous vidangez le bain lessiviel très chaud.
- ❑ Ne montez jamais sur la machine et ne vous appuyez jamais sur le hublot ouvert.

Respect de l'environnement / Economies

Votre lave-linge consomme une quantité économique d'eau, d'électricité et de produit lessiviel. Ceci ménage notre environnement et le budget de votre ménage. Les différents paramètres de consommation de l'appareil figurent à la page 36.

Pour laver économiquement tout en ménageant l'environnement :

- Ne dépassez pas la charge de linge recommandée.

Blanc-/ couleurs	5,0 kg
Synthétiques	3,0 kg
Délicat et Laine	2,0 kg

- Au lieu de choisir le programme **Witte was / Blanc 90 °C**, choisissez plutôt le programme **Vlekken / Taches 60 °C**. Une propreté comparable à celle d'un programme à 90 °C est obtenue avec ce programme à 60 °C car la durée de lavage est rallongée tout en ayant une consommation d'énergie bien moindre.

- Si le linge est légèrement ou normalement sale, ne programmez pas de pré-lavage.

- Dosez le produit lessiviel suivant le degré de salissure, la quantité de linge et la dureté de l'eau. Respectez les conseils fournis par le fabricant du produit.

Présentation de votre lave-linge

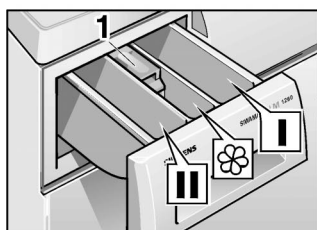

Verser le produit lessiviel/le produit d'entretien

Bac I

Produit lessiviel de pré-lavage ou amidon.

Bac II

Produit lessiviel pour lavage principal, produit adoucisseur, produit de trempage, produit blanchissant ou sel détachant.

Bac ☼

Produit d'entretien par ex. de trempage ou produit amidonnant (ne versez pas le produit au-delà du bord inférieur de l'insert 1).

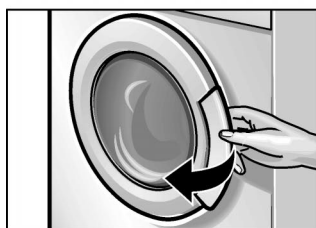

Ouvrez le hublot ...



et refermez-le

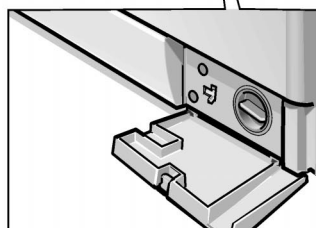

Vidanger le bain lessiviel si nécessaire

Bandeau de commande

1. Choisir un programme

Le programmeur allume et éteint la machine. Il peut tourner dans les deux sens.

Le programmeur ne tourne pas pendant le déroulement du programme car ce dernier est piloté électroniquement.

2. Les voyants s'allument dans les cas suivants :

Stand-by / Marche, une fois que vous avez choisi un programme.

In Bedrijf / En cours, si vous avez appuyé sur la touche .

Einde / Fin, si le programme est terminé.

Le clignotement des voyants signifie la présence d'un dérangement.

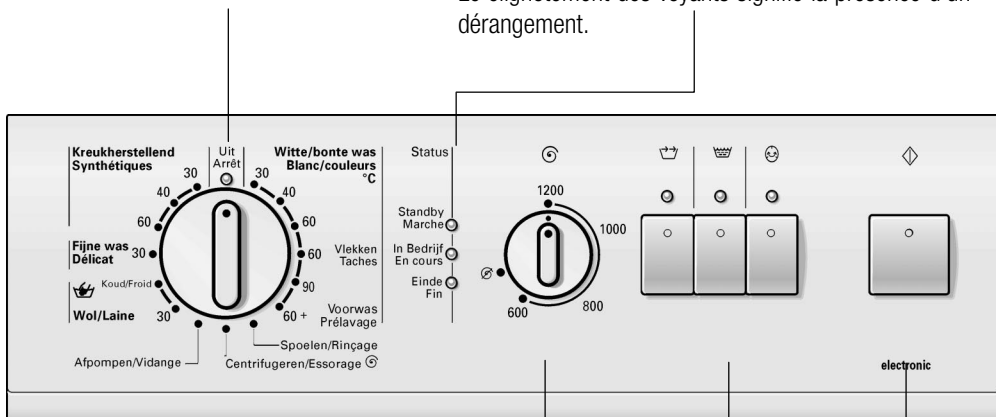

3. Réglez la vitesse d'essorage (si vous le souhaitez)

Réglez en continu ; arrivé sur le symbole , le sélecteur doit enclencher.

4. Appuyez sur les touches à options

(ajoutées si nécessaire au programme)

 : durée du programme raccourcie.

 : rinçage supplémentaire

 : réduit le froissage.

Vous pouvez combiner les options à tout moment.

Les voyants des touches d'options s'allument lorsque vous activez ces options.

Pour désactiver les options : appuyez à nouveau sur les touches correspondantes.

5. Appuyez sur la touche

La séquence de lavage démarre (le programme doit avoir été sélectionné).

Avant le premier lavage

Attention

Le lave-linge doit avoir été installé et raccordé correctement. Voir les instructions correspondantes à partir de la page 37.

Votre appareil a été vérifié avant de quitter l'usine. Effectuez un premier lavage sans linge pour évacuer l'eau résiduelle issue des contrôles de fabrication.

i N'introduisez pas de linge dans le tambour.

1. Ouvrez le robinet d'eau.
2. Ouvrez le tiroir à produit lessiviel jusqu'à la butée.
3. Dans le compartiment **II** du bac à produit lessiviel, versez environ 1 litre d'eau.
4. Versez ½ gobelet gradué de produit lessiviel dans le compartiment **II**. N'utilisez pas de produit lessiviel pour lainage ni pour lingerie délicate (formation indésirable de mousse).
5. Fermez le tiroir à produit lessiviel.
6. Réglez le programmeur sur **Witte was / Blanc 90 °C**.
Le voyant **Stand-by / Marche** s'allume.
7. Appuyez sur la touche **◊**.
Le voyant **In Bedrijf / En cours** s'allume.
Si le voyant **Einde / Fin** s'allume :
8. Réglez le programmeur sur **Uit / Arrêt**.

Préparation du linge

Attention

Des corps étrangers (par ex. des pièces de monnaie, trombones, épingles, aiguilles, pointes) risquent d'endommager le linge ou des composants du lave-linge (son tambour par ex.).

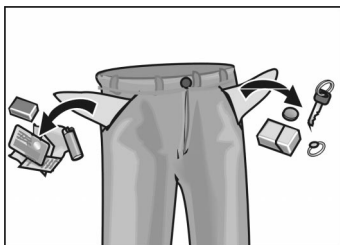

- Videz les poches du linge.
- Brossez le sable qui se trouvait dans les poches et sur les revers.
- Fermez les fermetures à glissières, boutonnez les housses.
- Retirez les roulettes des rideaux ou réunissez-les dans un filet à linge ou dans un sachet.
- Le linge suivant se lave dans un filet à linge ou dans une housse de coussin :
 - Linge délicat, par ex. les bas, les voilages.
 - Les petites pièces de linge par ex. les chaussettes ou les mouchoirs.
 - Les baleines de soutien-gorge (pendant le lavage, les baleines risquent de se détacher et de provoquer des dégâts).
- Retournez les pantalons, tricotés et textiles mercerisés, comme par ex. le linge tricoté, les T-shirts, chandails.

Tri du linge

par couleurs

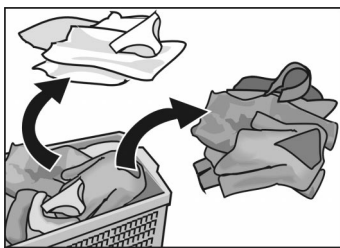

Attention

Le linge peut déteindre. Ne lavez pas du linge de couleur neuf avec du linge plus ancien.

Le linge blanc peut prendre une teinte grise. Lavez séparément le linge blanc et le linge de couleur.

par degré de salissure

Légèrement sale

Aucune salissure ou tache visible sur le linge. Le linge a peut-être une odeur de transpiration.

- Vêtements légers d'été et de sport, portés quelques heures seulement.
- T-shirts, chemises, chemisiers portés un jour maximum.
- Lingerie de lit, serviettes des invités, utilisées un seul jour.

Normalement sale

Salissures visibles et/ou taches légères et clairsemées mais visibles.

- T-shirts, chemises, chemisiers mouillés par la transpiration ou portés plusieurs jours.
- Caleçons et slips portés un jour.
- Serviettes de cuisine, de salle de bain, lingerie de lit, utilisées une semaine maxi.
- Rideaux et voilages (sans taches de nicotine), utilisés pendant 6 mois maxi.

Très sale

Salissures et/ou taches visibles.

- Serviettes de cuisine utilisées une semaine maxi.
- Serviettes en tissus.
- Bavettes de bébé.
- Vêtements d'enfants ou maillots et shorts de football salis par l'herbe et la terre.
- Vêtements professionnels tels que les tenues de mécanicien, de boulanger ou de boucher.

Taches typiques

- Matières grasses de la peau, huiles et graisses alimentaires, sauces, huiles minérales, cires (à base de graisses/d'huiles).
- Thé, café, vin rouge, fruits, légumes (blanchissables).
- Sang, oeuf, lait, amidon (à base de protides/glucides)
- Suie, terre, sable (pigments), tenue de tennis salie par la terre rouge du court.

Détachage

Enlevez/prétraitez les taches si possible tant qu'elles sont encore fraîches.

Tamponnez-les d'abord avec de l'eau savonneuse. Ne frottez pas.

Lavez ensuite le linge sali, lave-linge réglé sur le programme correspondant.

Les taches rebelles/incrustées peuvent nécessiter plusieurs lavages avant de disparaître complètement.

suivant les symboles d'entretien sur les étiquettes

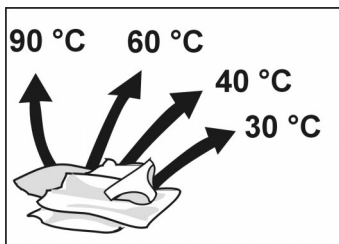

Ne lavez en machine que le linge arborant les symboles d'entretien indiqués ici.



Witte/bonte was / Blanc/couleurs 90°C

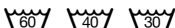

Bonte was / Couleurs 60°C, 40°C, 30°C



Kreukherstellend / Synthétiques 30, 40, 60 °C



Fijne was / Délicat 30 °C

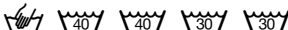

Wol / Laine lavable à la main et en machine, **Koud / Froid, 30 °C**

Ne lavez jamais en machine le linge arborant le symbole d'entretien ci-dessous :

= ne pas laver.

Introduction du linge

⚠ Risque d'explosion !

Une fois introduit dans le tambour du lave-linge, le linge prétraité avec des détergents à base de solvants, par ex. de produits détachants ou d'essence de nettoyage, peut provoquer une explosion. Commencez par conséquent par rincer soigneusement ce linge à la main.

Attention

Les corps étrangers présents dans le tambour du lave-linge peuvent abîmer le linge. Avant d'introduire le linge dans le tambour, vérifiez qu'aucun corps étranger ne se trouve dans le tambour.

1. Ouvrez le hublot.



2. Dépliez le linge préalablement trié puis introduisez-le dans le tambour sans tasser. Mélangez les grosses et petites pièces de linge. Les pièces de linge de tailles différentes se répartiront mieux pendant l'essorage.

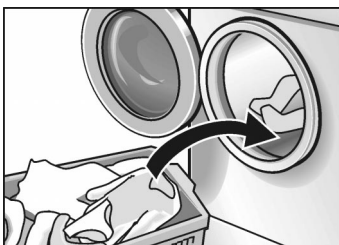

i Ne dépassez pas la charge de linge recommandée.

Une surcharge donne du linge moins propre et favorise son froissage.

3. Fermez le hublot

Veillez à ne pas coincer les pièces de linge entre le hublot et le joint en caoutchouc.



Produits lessiviels et d'entretien

Dosage de la quantité de produit lessiviel

⚠ Risque d'intoxication !

Tenez les produits lessiviels et d'entretien hors de portée des enfants.

- ❑ Dosez les produits lessiviels en fonction
 - de la dureté de l'eau.
Pour connaître la dureté de l'eau dans votre localité, consultez votre compagnie distributrice des eaux.
 - de la quantité de linge.
 - de son degré de salissure.
Des indications sur les différents degrés de salissures figurent à partir de la page 12.
 - des indications fournies par le fabricant du produit lessiviel. Un dosage correct réduit la pollution de l'environnement et donne un meilleur résultat de lavage.
- ❑ Versez le produit lessiviel liquide dans le récipient de dosage correspondant.

Quantité de produit lessiviel insuffisante :

Le linge n'est pas propre, il grisaille et se durcit avec le temps.

Des taches ponctuelles gris brun peuvent apparaître sur le linge. Les résistances chauffantes s'entartrent.

Quantité de produit lessiviel excessive :

Pollution de l'environnement, formation excessive de mousse, pétrissage insuffisant du linge, lequel sort mal lavé et mal rincé de l'appareil.

Verser le produit lessiviel/le produit d'entretien

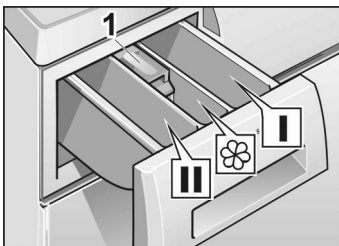

Compartiment I
Produit lessiviel de prélavage ou amidon.

Compartiment II
Produit lessiviel pour le lavage principal, produit adoucisseur, produit de trempage, produit blanchissant ou sel détachant.

Compartiment ☼
Produit d'entretien, par ex. un produit assouplissant ou un produit amidonnant

Versez le produit lessiviel/produit d'entretien

- Il ne doit pas dépasser le bord inférieur de l'insert **1**.
- Si ce produit est épais ou concentré, diluez-le dans un peu d'eau avant de le verser dans le compartiment (cette précaution empêche l'obstruction du conduit de transfert vers la cuve).

1. Ouvrez le bac à produit lessiviel jusqu'à la butée.
2. Remplissez-le avec du produit lessiviel et/ou du produit d'entretien.
3. Fermez le tiroir à produit lessiviel.

Programmes et fonctions

Programmes de base

Sélectionnez le programme désiré. Reportez-vous aussi au récapitulatif des programmes.

Witte was / Blanc 90 °C

Programme très consommateur d'énergie, pour textiles en laine ou en lin résistant à l'ébullition.

Pour ne pas endommager les conduites d'écoulement à l'égout, l'appareil rajoute au bain lessiviel très chaud, avant de le vidanger, env. 7 litres d'eau froide.

60 °C Vlekken / Taches

Pour textiles sales et tachés, par ex. en coton ou en lin.

Programme économiseur d'énergie. Une propreté comparable à celle d'un programme à 90 °C est obtenue avec ce programme à 60 °C car la durée de lavage est rallongée tout en ayant une consommation d'énergie bien moindre.

60 °C Voorwas / Prélavage

Pour textiles résistants, très sales, par ex. en coton ou en lin.

Bonte was /Couleurs 30, 40, 60 °C

Pour textiles résistants, par ex. en coton ou en lin.

Kreukherstellend / Synthétiques 30, 40, 60 °C

Pour textiles d'entretien facile, par ex. en coton, lin, matière synthétique ou en tissu mixte.

Options – Programmateur

Fijne was / Délicat 30 °C

Pour textiles délicats mais lavables, par ex. en soie, satin, matière synthétique ou en tissu mixte (voilages par ex.).

Lavage délicat à 30 °C, pour la soie lavable à la main et en machine.

Nous recommandons de ne pas laver ces textiles avec d'autres plus rêches.

Si vous voulez laver des textiles très délicats en soie, la touche  vous permet, vu qu'elle raccourcit la durée du lavage, de les ménager encore mieux.

L'appareil ne doit pas essorer entre les rinçages.
Vitesse d'essorage maxi : 600/min.

Wol / Laine Koud / Froid, 30 °C

Pour textiles lavables à la main ou en machine, en laine ou contenant de la laine, par ex. en cachemire, mohair ou angora.

Spoelen / Rinçage

Rinçage suivi d'un essorage, pour rincer le linge lavé à la main ou pour l'amidonner.

Vitesse d'essorage maxi : 800/min.

Centrifugeren / Essorage

Essorage du linge lavé à la main. L'appareil vidange le bain lessiviel ou l'eau de rinçage avant de lancer l'essorage.

Vitesse d'essorage maxi : 800/min.

Afpompen / Vidange

Vidange de l'eau de rinçage après un programme qui incluait le réglage  pour ménager le linge délicat.

Sélecteur de vitesse d'essorage

Position initiale

Le sélecteur de vitesse d'essorage est tourné vers le haut.

Dans le programme **Witte/bonte was / Blanc/couleurs**, l'appareil essore les textiles à la vitesse maximum.

Dans les programmes **Kreukherstellend / Synthétiques, Fijne was / Délicat** et **Wol / Laine**, votre lave-linge essore automatiquement à plus basse vitesse, indépendamment de la position du sélecteur. Ceci ménage le linge délicat.

Vitesse d'essorage maximum.

Tours par minute			Programmes / Options
XLM 1260	XLM 1160	XLM 1060	
1200	1100	1000	Witte/bonte was / Blanc/couleurs
800	800	800	Kreukherstellend / Synthétiques
600	600	600	Fijne was / Délicat
800	800	800	Wol / Laine
800	800	800	Spoulen / Rinçage
800	800	800	Centrifugeren / Essorage Ⓢ

Options – Sélecteur de vitesse d'essorage

Ⓢ (sans essorage final)

Pour le linge délicat et les voilages.

Tous les programmes peuvent être exécutés sans essorage final. Le linge reste dans la dernière eau de rinçage.

Avant de pouvoir retirer le linge, vous devez exécuter le programme **Afpompen / Vidange** ou **Centrifugeren / Essorage** Ⓢ.

i Dans tous les programmes à l'exception du programme **Fijne was / Délicat**, le linge est brièvement essoré lors des derniers rinçages. Ceci permet d'obtenir un meilleur résultat de rinçage.

Touches des options



Temps de lavage plus court, avec seulement 2 rinçages. Cette option convient au linge légèrement sale.

Charge de linge recommandée : 3 kg maxi.



L'appareil effectue un rinçage supplémentaire ; la durée du lavage s'allonge en conséquence

Recommandé dans les régions à eau très peu dure.



Essorage à déroulement spécial suivi d'une aération du linge.

Après l'essorage, le linge repose non tassé dans le tambour, ce qui réduit son risque de se froisser.

Dans les programmes **Witte/bonte was / Blanc/couleurs**, l'appareil réduit automatiquement sa vitesse d'essorage maximale à 800 t/min.

Respectez la charge maximum valable pour le type de textile concerné ; retirez le linge de l'appareil immédiatement après l'essorage.

Equipement supplémentaire

Capacité variable

Le circuit de capacité variable adapte la consommation d'eau et d'électricité à chaque programme, suivant la quantité de linge et la nature des textiles. Lorsque vous lavez de petites quantités de linge, ceci permet de réduire la consommation d'eau et d'électricité.

Système de contrôle anti-balourd

En relançant plusieurs fois, automatiquement, l'essorage du linge, ce système veille à ce que le linge se répartisse uniformément dans le tambour.

Lorsque le linge est très mal réparti et pour des raisons de sécurité, l'appareil n'essore pas ou réduit la vitesse de l'essorage final.

Dans le programme laine, l'appareil n'effectue que deux essais d'essorage pour prévenir un feutrage de la laine.

Laver



1. Ouvrez le robinet d'eau.

Exemple :

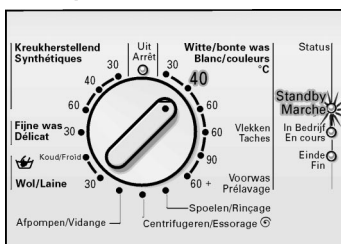

2. Réglez le programmateur sur le programme désiré.
Reportez vous aussi au récapitulatif des programmes.
Le voyant **Stand-by / Marche** s'allume.

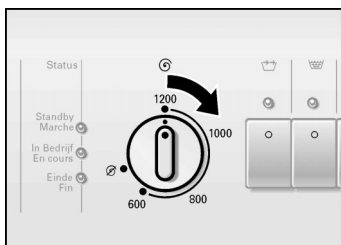

3. Choisissez la vitesse d'essorage voulue ou ∅.

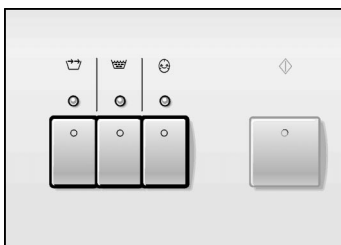

4. Si nécessaire, appuyez sur une ou plusieurs touche(s) d'option.

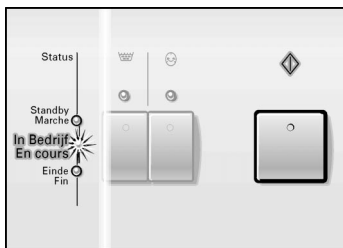

5. Appuyez sur la touche .

Le voyant **In Bedrijf / En cours** s'allume, le programme démarre.

i Le voyant **In Bedrijf / En cours** reste allumé pendant la durée du programme.

Modifier le déroulement du programme

Si par inadvertance vous n'avez pas réglé l'appareil sur le bon programme.

1. Réglez le programmateur sur **Uit / Arrêt**.

2. Réglez le programmateur sur le nouveau programme.

Le voyant **Stand-by / Marche** s'allume.

3. Appuyez sur la touche .

Le voyant **In Bedrijf / En cours** s'allume.

L'appareil exécute le nouveau programme.



Abandonner un programme

Si vous voulez stopper prématurément un programme :

1. Réglez le programmateur sur **Uit / Arrêt**.

2. Réglez le programmateur sur **Afpompen / Vidange** ou **Centrifugeren / Essorage** .

Le voyant **Stand-by / Marche** s'allume.

i Si vous avez réglé le programmateur sur **Centrifugeren / Essorage** , réglez le sélecteur de vitesse d'essorage sur la vitesse voulue (pas sur ).

3. Appuyez sur la touche .

Le voyant **In Bedrijf / En cours** s'allume.

Une fois le programme exécuté

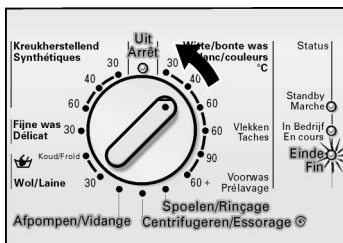

Le voyant **Einde / Fin** s'allume.

1. Réglez le programmateur sur **Uit / Arrêt** et, si vous le souhaitez,
2. Sélectionnez une option (**Afpompen / Vidange**, **Centrifuger / Essorage** ou **Spoelen / Rinçage**).
3. Appuyez sur la touche \diamond .
4. Une fois le programme supplémentaire exécuté, ramenez le programmateur sur **Uit / Arrêt**.

Retirez le linge



1. Fermez le robinet d'eau.
2. Ouvrez le hublot.

Si vous ne parvenez pas à ouvrir le hublot:

- Attendez 2 minutes environ.
(la fonction de sécurité est active)
- soit
- Si vous avez programmé sur Ø , de l'eau se trouve encore dans la cuve du lave-linge.
Sélectionnez le programme **Afpompen / Vidange** ou **Centrifuger / Essorage**.

3. Retirez le linge.



Attention

Enlevez les corps étrangers (par ex. les pièces de monnaie, trombones) éventuellement présents dans le tambour et le joint en caoutchouc. **Risque de rouille !**



- i** Laissez le hublot ouvert afin que le tambour et la cuve de l'appareil puissent sécher.

Applications particulières

Trempage

1. Introduisez du linge de même couleur dans le tambour.
 2. Mettez du produit de trempage dans le compartiment **II** en respectant les indications du fabricant du produit.
 3. Réglez le programmeur sur **Bonte was / Couleurs. 30 °C**
Le voyant **Stand-by / Marche** s'allume.
 4. Appuyez sur la touche .
 5. Au bout de 15 minutes environ, ramenez le programmeur sur la position **Uit / Arrêt**.
Le linge baigne maintenant dans l'eau.
 6. Une fois que le linge a trempé le temps que vous vouliez, choisissez un programme de lavage.
-  Vous n'avez pas besoin d'un produit lessiviel supplémentaire car le bain de trempage sert aussi de bain de lavage.

Amidonnage

-  Le linge ne doit pas avoir été préalablement traité avec un produit assouplissant.
1. Introduisez du linge dans le tambour.
 2. Dosez la quantité d'amidon voulue pour 15 litres d'eau environ. Si l'amidon est en poudre, diluez-le d'abord dans l'eau en respectant les instructions de son fabricant.
 3. Réglez le programmeur sur **Spoelen / Rinçage**.
 4. Réglez la vitesse d'essorage (fonction  également possible).
 5. Appuyez sur la touche .

Dès que l'eau afflue dans la cuve :

6. Ouvrez un peu le bac à produit lessiviel puis
 7. Versez la solution amidonnée dans le compartiment I.
 8. Refermez le bac à produit lessiviel.
- Si vous avez choisi ☼, choisissez ensuite le programme **Afpompen / Vidange**.

Teinture

N'utilisez que des teintures écologiques et adaptées à une utilisation en lave-linge.

Attention

Nous ne pouvons pas entièrement exclure que la teinture agisse aussi sur le linge lavé immédiatement après la séance de teinture.

- Utilisez la teinture en respectant les instructions de son fabricant.

Après avoir teinté le linge :

1. Dans le compartiment II, versez env. ½ gobelet gradué de produit lessiviel.
2. Tambour ne contenant pas de linge, programmez le lave-linge sur **Witte was / Blanc 90 °C**.
3. Essuyez la manchette.

Décoloration

Attention

Les produits décolorants peuvent contenir du soufre ou du chlore, deux substances qui peuvent faire rouiller des pièces du lave-linge. Ne décoloriez jamais de linge dans cet appareil.

Nettoyage et entretien

⚠ Risque d'électrocution !

Commencez toujours par débrancher la fiche mâle de la prise de courant. Ne nettoyez jamais le lave-linge avec un jet d'eau.

⚠ Risque d'explosion !

N'utilisez jamais des solvants pour nettoyer l'appareil.

Nettoyer le capot et le bandeau de commande

Si nécessaire :

- Utilisez un peu d'eau savonneuse ou un détergent non récurant. Essuyez et séchez avec un chiffon doux.

Nettoyer le tambour

Si des taches de rouille sont apparues en raison de pièces métalliques restées dedans (par ex. pièces de monnaie, trombones, aiguilles, pointes) :

- Utilisez un produit de nettoyage sans chlore ; respectez les instructions de son fabricant. N'utilisez jamais de laine d'acier.

Nettoyer le tiroir à produit lessiviel

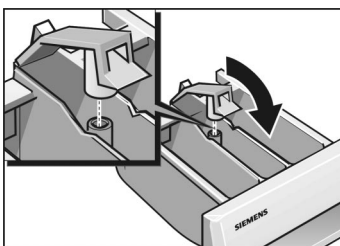
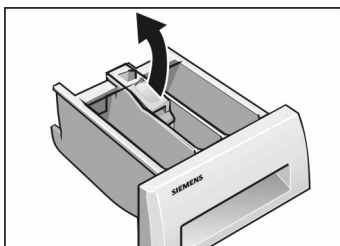
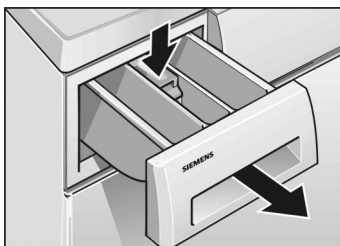

Si des résidus de produit lessiviel ou de produit d'entretien se sont incrustés :

1. Ouvrez le bac à produit lessiviel jusqu'à la butée. Enfoncez l'insert dans l'orifice et sortez entièrement le bac à produit lessiviel.
2. Tirez l'insert vers le haut.
3. Nettoyez le bac à produit lessiviel à l'eau chaude du robinet.
4. Fermez l'insert puis faites-le enclencher.
5. Remettez le bac à produit lessiviel en place.

Nettoyer la pompe de vidange

Si le bain lessiviel n'est pas complètement vidangé, cela signifie que soit des corps étrangers bloquent la pompe, soit du linge peluchant fortement a été lavé.

Vidanger le bain lessiviel

i Préparez un récipient pouvant contenir 20 litres.

⚠ Risque d'ébouillantage !

Si le bain lessiviel est très chaud, attendez d'abord qu'il refroidisse.

Eloignez les enfants et les animaux domestiques.

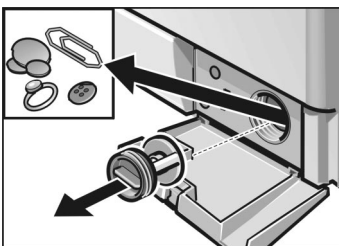
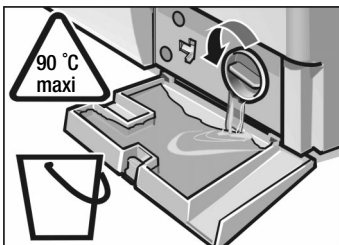
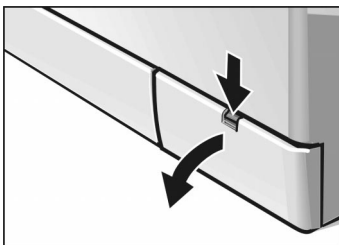

1. Réglez le programmeur sur **Uit / Arrêt**.

2. Rabattez la trappe au bas de l'appareil.

3. Dévissez **prudemment** le bouchon-couvercle de la pompe jusqu'à ce que le bain lessiviel s'écoule par la trappe.

4. Quand la trappe est à moitié pleine, refermez le couvercle de la pompe et videz la trappe.

i Répétez les deux dernières étapes jusqu'à écoulement complet du bain lessiviel.

5. Revissez prudemment l'ensemble du couvercle de pompe.

6. Enlevez les corps étrangers / peluches présents dans le compartiment intérieur puis nettoyez ce dernier. La roue à ailettes de la pompe de vidange doit pouvoir tourner.

Nettoyez les résidus de produit lessiviel et les peluches présents sur le filetage du bouchon-couvercle et sur le carter de la pompe.

7. Remettez le couvercle de la pompe en place puis vissez-le à fond.

8. Remettez la trappe en place puis fermez-la.

Pour empêcher que, lors du prochain lavage, du produit lessiviel passe directement à l'égout sans avoir servi :

9. Versez environ 1 litre d'eau dans le compartiment II.

10. Sélectionnez le programme **Afpompen / Vidange**.

Nettoyer les filtres dans le flexible d'arrivée d'eau

Supprimez la pression présente dans le flexible d'arrivée d'eau :

S'il n'arrive plus ou pas suffisamment d'eau dans le lave-linge.

1. Fermez le robinet d'eau.
2. Réglez le programmateur sur un programme quelconque (sauf **Centrifugeren / Essorage** Ⓞ/**Afpompen / Vidange**).
3. Appuyez sur la touche  puis laissez le lave-linge exécuter le programme pendant 40 secondes environ.
4. Réglez le programmateur sur **Uit / Arrêt**.

Nettoyer le crible du robinet d'eau

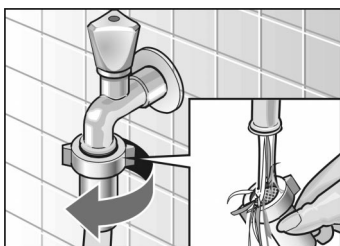

1. Débranchez le flexible du robinet d'eau.
2. Rincez le crible sous l'eau courante.
3. Rebranchez le flexible.

Nettoyer le filtre du lave-linge

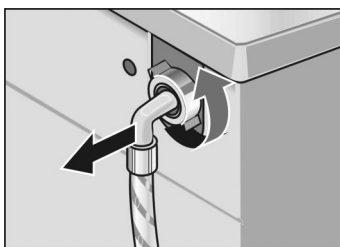

1. Dévissez le raccord du flexible situé au dos du lave-linge.

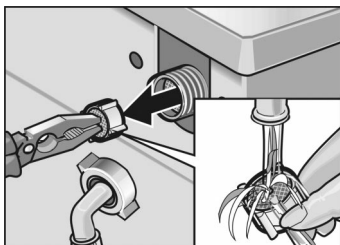

2. Extrayez le filtre puis rincez-le sous l'eau courante.
3. Remettez le filtre en place puis rebranchez le flexible.
4. Ouvrez le robinet d'eau et vérifiez si de l'eau fuit. Si c'est le cas, vérifiez que le filtre est bien assise.
5. Fermez le robinet d'eau.

Remédier soi-même aux petites pannes



⚠ Risque d'électrocution !

Ne confiez les réparations qu'au service après-vente ou à des spécialistes dûment autorisés.

S'il faut réparer le lave-linge ou si le tableau ci-après ne vous permet pas de remédier seul à la panne :

1. Réglez le programmateur sur **Uit / Arrêt**.
2. De la prise de courant, débranchez la fiche mâle du lave-linge.
3. Refermez le robinet d'eau.
4. Appelez le service après-vente, voir page 35.

Dérangement	Cause	Solution
Le hublot refuse de s'ouvrir.	Vous avez choisi l'option ⓪.	Sélectionner Afpompen / Vidange ou Centrifugeren / Essorage Ⓞ.
	La fonction de sécurité est active	Attendez 2 minutes.
Résidus de produit lessiviel dans le bac à produit lessiviel.	Produit lessiviel humide ou grumeleux.	Nettoyer le bac à produit lessiviel puis le sécher. Voir page 28.
		Si vous utilisez un produit lessiviel liquide, utilisez l'accessoire de dosage.

Dérangement	Cause	Solution
Les voyants ne s'allument pas.	Disjoncteur disjoncté/Fusible grillé.	Changez le fusible / Réarmez le disjoncteur. Si le dérangement se reproduit, prévenez le service après-vente.
	Panne de courant.	Le programme réglé poursuit son déroulement une fois le courant revenu. Si vous voulez retirer du linge, procédez comme décrit à la section «Nettoyer la pompe de vidange». Voir aussi à partir de la page 28.
	Fiche mâle incorrectement branchée ou débranchée.	Branchez la fiche.
Le programme ne démarre pas. Le voyant Stand-by / Marche clignote.	Le hublot n'est pas correctement fermé.	Vérifier si une pièce de linge est coincée. Refermez le hublot (déclit audible).
Le programme ne démarre pas.	Vous n'avez pas appuyé sur la touche  .	Appuyez sur la touche  .
L'eau ne pénètre pas dans l'appareil ou le produit lessiviel ne gagne pas la cuve. Le voyant In Bedrijf / En cours clignote.	Vous avez oublié d'ouvrir le robinet d'eau. Flexible d'arrivée d'eau plié ou coincé. Cribles bouchés dans l'arrivée d'eau.	Ouvrez le robinet d'eau. Supprimez-en la cause. Nettoyez les filtres. Voir page 30.
Le produit lessiviel ne passe pas du compartiment I à la cuve.	Vous avez choisi un programme sans prélavage	Choisissez 60 °C Voorwas / Prélavage .
Pas d'eau visible dans le tambour.	C'est normal. Le niveau d'eau se situe en-dessous de la zone visible.	
L'appareil ne vidange pas complètement le bain lessiviel. Le voyant Einde / Fin clignote.	Des corps étrangers bloquent la pompe de vidange. Vous avez lavé du linge peluchant beaucoup. Tuyau ou flexible d'écoulement à l'égout bouché.	Nettoyer la pompe de vidange, Voir à partir de la page 28. Nettoyez le tuyau d'écoulement et/ou le flexible d'écoulement.

Dérangement	Cause	Solution
De l'eau coule sous l'appareil.	Raccord du flexible d'arrivée d'eau pas étanche.	Vissez le raccord à fond.
	Flexible d'écoulement pas étanche.	Remplacer le flexible d'écoulement.
De la mousse sort par le bac à produit lessiviel.	Vous avez versé trop de produit lessiviel.	Versez une cuiller à soupe de produit assouplissant dans ½ litre d'eau puis versez le tout dans le compartiment II du bac à produit lessiviel. Lors du lavage suivant, versez une moindre quantité de produit lessiviel.
Le linge n'a pas été correctement essoré.	De grosses pièces de linge se sont enroulées ensemble et ne sont pas uniformément réparties dans le tambour. Pour des raisons de sécurité, l'appareil a automatiquement empêché l'essorage final à grande vitesse.	Lavez toujours ensemble des pièces de linge grandes et petites (voir aussi le système de contrôle anti-balourd).
Le résultat de l'essorage n'est pas satisfaisant.	Vous avez appuyez sur la touche ☹️. Vitesse maximale d'essorage dans ce cas : 800 tours/minute. Vous avez choisi le programme Spoelen / Rinçage ou Centrifugeren / Essorage ☹️. Vitesse maximale d'essorage dans ce cas : 800 tours / minute.	
Démarrages répétitifs de l'essorage.	C'est normal. Le système de contrôle anti-balourd tente, en faisant démarrer plusieurs fois l'essorage, de mieux répartir le linge dans le tambour.	
Déroulement du programme plus long que d'habitude.	C'est normal. Le système de contrôle anti-balourd tente, en faisant démarrer plusieurs fois l'essorage, de mieux répartir le linge dans le tambour. La détection de mousse a ordonné un rinçage supplémentaire pour résorber la mousse.	Lavez toujours ensemble des pièces de linge grandes et petites. Lors du prochain lavage, corrigez la quantité de produit lessiviel.

Dérangement	Cause	Solution
Résultat de lavage pas satisfaisant.	Linge plus sale que vous ne le pensiez. Quantité de produit lessiviel insuffisante.	Sélectionner un programme approprié Versez une quantité de produit lessiviel conforme aux instructions de son fabricant.
Résidus de produit lessiviel sur le linge.	De nombreux détergents sans phosphate contiennent des résidus insolubles dans l'eau se manifestant sous forme de taches claires sur le linge.	Sélectionner immédiatement Spoelen / Rinçage ou brosser le linge après qu'il a séché.
Résidus gris sur le linge.	Salissement dû à des pommades, graisses ou huiles.	Au lavage suivant, versez la quantité maximale de produit lessiviel et réglez la température maximale possible.

Détartrage du lave-linge

Attention

Les produits détartrants contiennent des acides susceptibles d'attaquer des composants de la machine et de faire déteindre le linge.

Si vous dosez toujours le produit lessiviel correctement, vous n'aurez pas besoin de détartrer votre lave-linge.

Si malgré tout un détartrage doit avoir lieu, veuillez respecter les instructions du fabricant du produit détartrant.

Service après-vente

Avant d'appeler le service après-vente, vérifiez si vous ne pouvez pas remédier vous-même au dérangement (voir à partir de la page 31).

Rappelez-vous en effet que si vous faites appel à un technicien, son déplacement vous sera facturé même si le lave-linge se trouve encore sous garantie.

Le répertoire ci-joint vous permettra de trouver le service après-vente (SAV) le plus proche de votre domicile. Au technicien du SAV, veuillez indiquer le numéro de série (numéro E, E-Nr.) et le numéro de fabrication (numéro FD).

Ces indications figurent sur la plaque signalétique du hublot, visible lorsque celui-ci est ouvert. Elles figurent aussi dans l'encadré épais que comporte la seconde plaque signalétique, au dos de l'appareil.

Plaque
signalétique

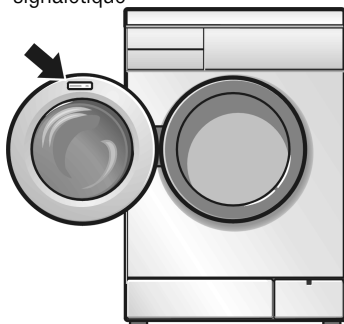

E-Nr. _____	FD _____
Numéro de série	Numéro de fabrication

Reportez dans l'encadré ci-dessus les numéros correspondants que vous avez trouvés sur la plaque signalétique.

En nous indiquant le numéro de série et le numéro de fabrication, vous nous éviterez des déplacements inutiles et vous économiserez les frais qui en résultent.

Chiffres de consommation

Programme normal (sans options)	Charge	Chiffres de consommation **		
		Electricité	Eau	Durée
Bonte was / Couleurs 40°C	5,0 kg *	0,55 kWh	54 l	118 min.
Bonte was / Couleurs 60°C	5,0 kg	0,95 kWh	54 l	118 min.
Vlekken / Taches 60 °C	5,0 kg *	0,95 kWh	49 l	135 min.
Witte was / Blanc 90 °C (avant de vidanger le bain lessiviel très chaud, le lave-linge lui rajoute env. 7 litres d'eau froide).	5,0 kg	1,9 kWh	61 l	121 min.
Kreukherstellend / Synthétiques 40 °C	3,0 kg *	0,5 kWh	50 l	78 min.
Fijne was / Délicat 30 °C	2,0 kg	0,3 kWh	50 l	50 min.
Wol / Laine 30 °C	2,0 kg *	0,2 kWh	35 l	50 min.

* Programmes de contrôle selon EN 60 456 : 1999 et IEC 60456 3ème éd. 1998 : 02

** Les chiffres de consommation susmentionnés peuvent varier suivant la pression de l'eau, sa dureté, sa température d'arrivée, suivant la température ambiante, la nature du linge et sa quantité, suivant les salissures du linge et le produit lessiviel utilisé. Les variations de tension secteur et les options choisies influent également.

Installation, branchement et transport

Consignes de sécurité

⚠ Risque de blessure !

Ce lave-linge est très lourd. Soyez prudent lorsque vous le soulevez.

Attention

Les flexibles gelés peuvent se déchirer/éclater. Ne posez jamais le lave-linge dans un endroit en plein air ou menacé par le gel.

Vous risquez d'abîmer le lave-linge. Ne le soulevez pas par ses pièces faisant saillie (par son hublot par exemple).

Outre les consignes énoncées ici, vous aurez peut-être à respecter aussi les prescriptions particulières énoncées par vos compagnies distributrices d'eau et d'électricité.

En cas de doute, confiez le raccordement du lave-linge à un spécialiste.

Etendue des fournitures

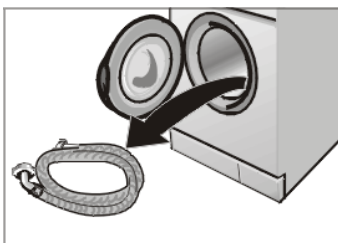

Pièces placées dans le tambour :

- Flexible d'arrivée d'eau,

L'humidité régnant dans le tambour du lave-linge est due au contrôle subi par chaque lave-linge en fin de fabrication, avant qu'il ne quitte l'usine.

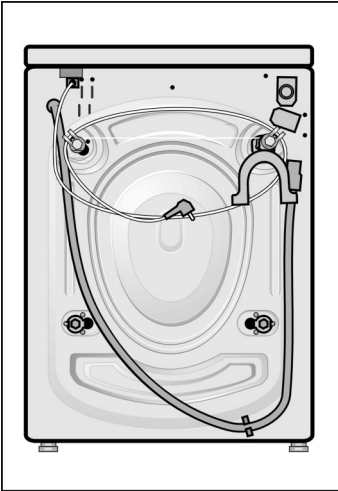

Au dos de la machine :

- Flexible d'écoulement d'eau,
- Coude pour fixer le flexible d'écoulement par ex. sur une vasque de lavabo.
- Cordon d'alimentation électrique terminé par une fiche mâle.

Suivant les impératifs architecturaux, les accessoires supplémentaires suivants pourront être nécessaires :

- 1 collier à vis, diamètre 24–40 mm (en vente dans le commerce spécialisé), permettant le raccordement à un siphon.

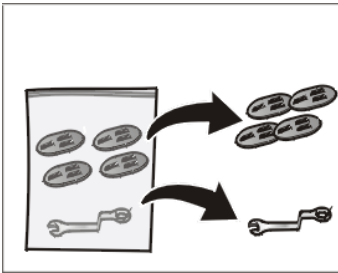

Dans le sachet :

- Clé polygonale.
- Coiffes pour obstruer les orifices restants une fois les cales de transport enlevées.

Outillage utile

Les outils suivants rendront service :

- Clé polygonale calibre 13,
- Niveau à bulle.

Dimensions du lave-linge

Largeur : 600 mm

Profondeur : 590 mm

Hauteur : 860 mm

Poids : 73 kg env.

Surface recevant l'appareil

Le lave-linge doit se trouver bien d'aplomb pour ne pas «se déplacer» pendant qu'il essore le linge.

La surface sur laquelle repose l'appareil doit être dure et plane. Les revêtements de sol mous sont inadaptés, par ex. de même que les moquettes ou revêtements à dos en mousse.

Si la machine doit reposer sur un plancher en bois :

1. Installez la machine de préférence dans un angle de la pièce.
2. Sur le plancher, vissez une plaque en bois (épaisseur 30 mm) traitée inaltérable à l'eau.
3. Immobilisez les pieds du lave-linge au moyen de pattes de retenue*.

Si la machine doit reposer sur un socle :

4. Immobilisez les pieds du lave-linge au moyen de pattes de retenue*.

* Les pattes de retenue en kit, n° de réf. WX 9756, sont disponibles auprès de votre revendeur ou du service après-vente.

Montage de l'appareil sous le plan de travail, ou encastrement

Installez l'appareil sous le plan de travail ou encastrez-le avant de le raccorder électriquement.

L'appareil peut entrer dans une cuisine intégrée ou sous le plan de travail. Il faut que la niche correspondante fasse 60 cm de large.

N'installez le lave-linge que sous un plan de travail continu fermement fixé contre les placards voisins.

Attention

Pour des raisons de sécurité, la plaque-couvercle de l'appareil devra être remplacée par un couvercle en tôle* à faire monter par un spécialiste.

* Le couvercle en tôle en kit, n° de réf. WZ 10140, est disponible auprès du revendeur spécialisé ou du service après-vente.

Cales de transport

Avant d'enlever les cales de transport

Enlever les cales de transport

Attention

Avant d'utiliser l'appareil pour la première fois, retirez impérativement les cales de transport.

1. Défaites les flexibles de leurs fixations.
2. A l'aide de la clé calibre 13, dévissez les vis.
3. Décrochez le coude.
4. Retirez les cales de transport, introduisez une main par le hublot ouvert puis tirez le tambour un peu à vous. Récupérez les cales de transport.

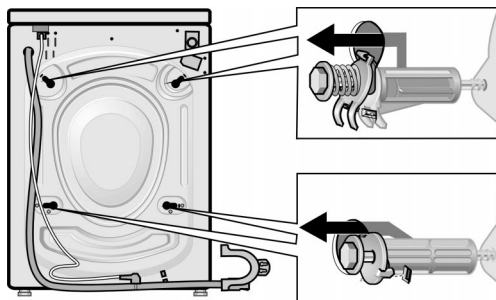

5. Enfoncez les coiffes dans les orifices.

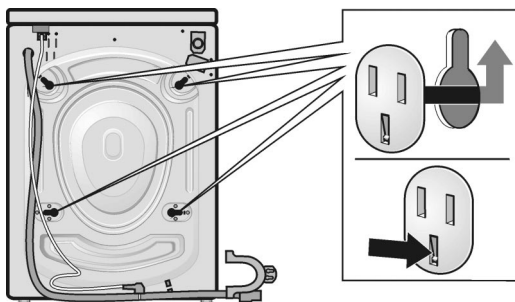

Rangement des cales de transport

Conservez et rangez impérativement ces cales en vue d'un transport ultérieur du lave-linge (déménagement par ex.).

- Rangez les cales de transport au complet (vis emboîtée dans la rondelle et dans la douille).

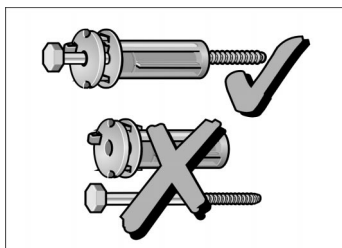

Longueurs des flexibles et du cordon d'alimentation

Raccordement à gauche

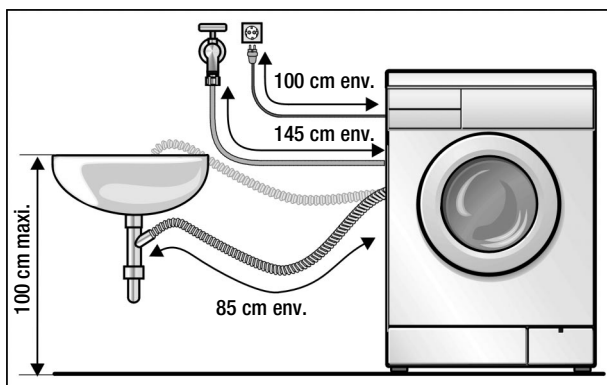

Raccordement à droite

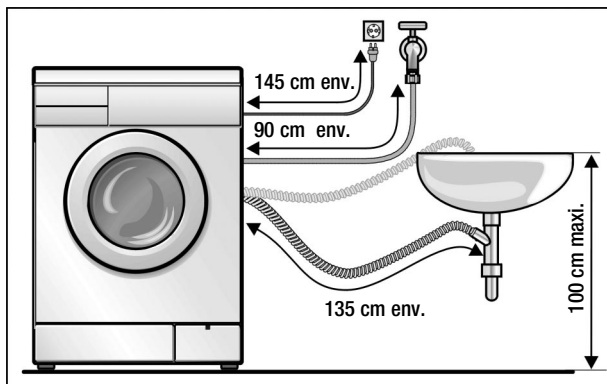

Autres flexibles

En vente chez votre revendeur spécialisé :

- Ensemble de raccordement avec flexible en matière plastique (2,50 m env.), n° de réf. WZ 10130,
- flexibles d'arrivée d'eau plus longs (env. 2,20 m).

Branchement de l'eau

Arrivée d'eau

Attention

Ne faites fonctionner le lave-linge qu'avec de l'eau potable froide. Ne le raccordez jamais au mitigeur d'un chauffe-eau accumulateur ouvert.

En cas de doute, confiez le raccordement du lave-linge à un spécialiste.

Ce qu'il ne faut jamais faire avec le flexible d'arrivée d'eau :

- Le plier ou l'écraser.
- Le modifier ou le sectionner (sa robustesse de fixation ne serait plus garantie).

Ne serrez les raccords en plastique qu'à la main. Ne retirez pas les cribles situés aux deux extrémités du flexible d'arrivée d'eau.

Rappelez-vous ceci quant à la pression dans le réseau d'eau :

- Cette pression doit s'élever de 1 bar minimum à 10 bar maximum (robinet grand ouvert, il doit s'écouler au minimum 8 litres à la minute).
- Si la pression est plus élevée, il faudra intercaler un détendeur.

raccorder le flexible d'arrivée d'eau

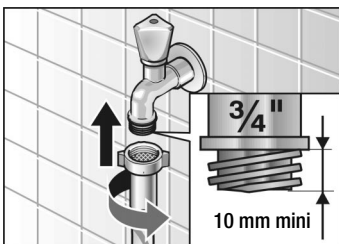
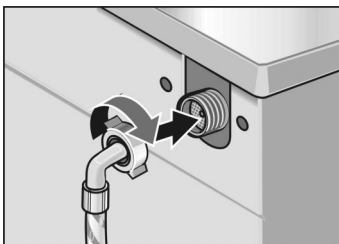

1. contre la paroi arrière du lave-linge et ...

2. sur le robinet d'eau.

Après le branchement

Écoulement de l'eau

3. Ouvrez le robinet d'eau en grand puis vérifiez l'étanchéité des points de branchement.

Attention

Ne pliez pas le flexible d'écoulement et ne l'étirez pas.

Différence de hauteur entre la surface sur laquelle repose le lave-linge et l'orifice de sortie du flexible : 100 cm maximum.

Écoulement dans un siphon

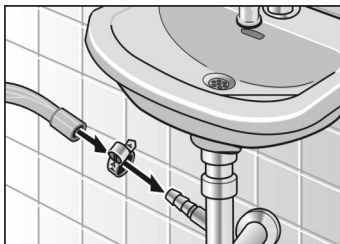

1. A l'aide d'un collier (diamètre de 24 à 40 mm, en vente dans le commerce spécialisé), sécurisez la jonction entre le flexible et l'embout du siphon.

Écoulement dans une vasque de lavabo

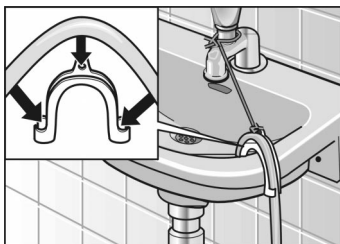

Attention

Veillez à ce que le bouchon du lavabo n'empêche pas l'écoulement de l'eau dans le siphon.

1. Sécurisez le flexible pour l'empêcher de glisser hors du lavabo.
2. Pendant la vidange, vérifiez que l'eau s'écoule du lave-linge avec une rapidité suffisante.

Ajuster l'horizontalité

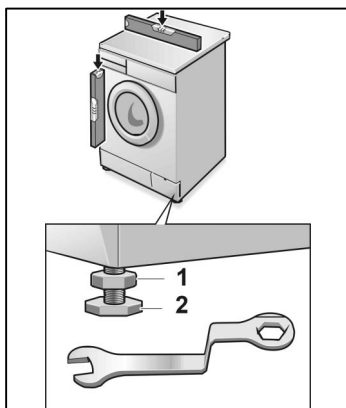

Les quatre pieds de l'appareil doivent reposer fermement sur le sol. Le lave-linge ne doit pas vaciller.

Ajustez l'horizontalité du lave-linge au moyen de ses quatre pieds à vis réglables et d'un niveau à bulle.

1. A l'aide de la clé polygonale, desserrez le contre-écrou **1**.
2. Tournez le pied **2** de l'appareil pour modifier sa hauteur.
3. Rebloquez le contre-écrou **1** contre le corps de l'appareil.

Raccordement électrique

Attention

Ne branchez la fiche mâle de ce lave-linge que dans une prise femelle installée réglementairement, reliée au secteur électrique alternatif et comportant des contacts de terre.

La tension débitée par le secteur et celle indiquée sur la plaque signalétique de l'appareil doivent concorder.

La puissance raccordée et l'ampérage supportable par le fusible/disjoncteur domestique figurent sur la plaque signalétique.

Assurez-vous que :

- La fiche mâle de l'appareil et la prise femelle s'emboîtent parfaitement l'une dans l'autre.
- Les fils du câble d'arrivée secteur ont une section suffisante.
- Le circuit domestique des fils de mise à la terre a été réglementairement posé.

S'il faut changer le câble d'alimentation secteur, ne confiez cette opération qu'à un spécialiste.

Vous pouvez obtenir un câble d'alimentation secteur de rechange auprès du SAV.

N'utilisez jamais de multiprises ni de raccords multiples, n'utilisez jamais de prolongateur.

Si vous utilisez un disjoncteur différentiel, celui-ci doit impérativement arborer le symbole : . Seule la présence de ce symbole garantit que ce disjoncteur satisfait aux prescriptions en vigueur.

Lorsque vous branchez/débranchez la fiche mâle dans/hors de la prise de courant, veillez à ne jamais avoir les mains mouillées.

Pour débrancher la fiche mâle de la prise de courant, ne tirez jamais sur le cordon d'alimentation, saisissez toujours la fiche mâle par sa surface de préhension.

Transport

Avant le transport du lave-linge (par ex. lors d'un déménagement)

1. Fermez le robinet d'eau.
2. Vidangez le bain lessiviel encore présent dans l'appareil (voir à partir de la page 28).
3. Mettez le flexible d'arrivée d'eau hors pression (voir à partir de la page 30).
4. Débranchez le lave-linge du secteur.
5. Démontez les flexibles d'arrivée et d'écoulement de l'eau.
6. Retirez les couvercles inférieurs.
7. Préparez les cales de transport: sortez un peu la vis de sa douille jusqu'à ce que l'extrémité de la vis affleure avec celle de la douille.

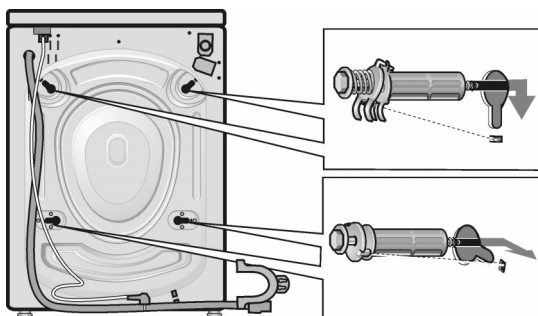

8. Mettez les cales de transport en place puis vissez les vis à fond. La saillie de la rondelle doit pénétrer dans la rainure située au dos du corps de l'appareil.

i Après le transport et une fois l'appareil correctement réinstallé et rebranché, exécutez d'abord l'option **Afpompen / Vidange** avant d'exécuter le premier programme de lavage.

